

MPR350

CODE: 95-1040

BST

USB RECORDER & PLAYER WITH BLUETOOTH & FM

LECTEUR-ENREGISTREUR AVEC BLUETOOTH, USB & FM

USB RECORDER & PLAYER MIT BLUETOOTH & FM TUNER

USB RECORDER & PLAYER MET BLUETOOTH & FM

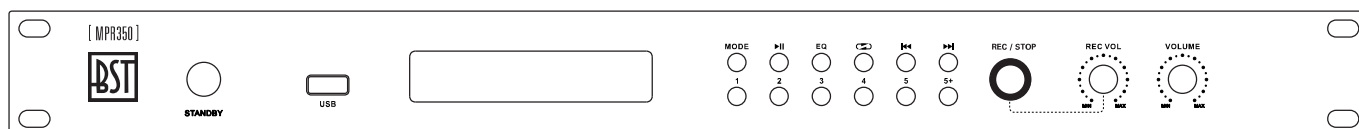

INSTRUCTION MANUAL • EN • p. 2

MANUEL D'UTILISATION • FR • p. 7

BEDIENUNGSANLEITUNG • DE • S. 12

HANDLEIDING • NL • p. 17

MANUEL D'UTILISATION

CONSIGNES DE SÉCURITÉ



 Le triangle avec le point d'exclamation attire l'attention de l'utilisateur sur des instructions d'utilisation ou de maintenance importantes.

 L'éclair dans le triangle attire l'attention de l'utilisateur sur un risque de choc électrique

 En conformité avec les exigences de la norme CE

 Appareil de classe I: Brancher uniquement sur une prise avec terre

 Utilisation uniquement à l'intérieur

- N'utilisez l'appareil qu'après vous être familiarisé avec ses fonctions.
- Pour des raisons de sécurité, sachez que toutes modifications sur l'appareil sont interdites. De plus, toute autre opération peut entraîner un court-circuit, des brûlures, un choc électrique, un accident, etc. Si cet appareil est utilisé d'une manière différente de celle décrite dans ce manuel, le produit peut subir des dommages et la garantie devient caduque.
- Pour éviter les chocs électriques, ne retirez pas les couvercles supérieur ou inférieur.
- Débranchez le cordon d'alimentation avant de retirer le couvercle du panneau arrière.
- Aucune source de flamme nue, telle que des bougies allumées, ne doit être placée sur l'appareil
- L'appareil ne doit être utilisé que dans des climats modérés
- Cet appareil doit être nettoyé uniquement avec un chiffon sec. Éviter les solvants ou autres détergents de nettoyage
- Une distance minimale de 0,5 m autour de l'appareil doit être maintenue pour assurer une ventilation suffisante et éviter la surchauffe
- Nous recommandons fortement l'utilisation de câbles et de connecteurs de haute qualité pour la transmission de signaux audio. Des matériaux de qualité inférieure ne peuvent pas fournir une qualité audio ou une protection contre la corrosion acceptables.

DISPOSITIF DE COUPURE DU SECTEUR: Lorsque le cordon d'alimentation ou un coupleur d'appareil est utilisé comme dispositif de déconnexion, ce dispositif doit rester facilement accessible.

ATTENTION! Pour réduire le risque de choc électrique, n'exposez pas cet équipement à la pluie ou à l'humidité !

CARACTERISTIQUES

Ce lecteur contient un enregistreur qui crée des fichiers au format WAV et les sauvegarde sur un dispositif USB externe qui se branche sur le port USB en façade.

- USB, Bluetooth et FM
- Télécommande
- EQ avec 5 modes musicaux
- Fonction répétition
- Enregistrement vocal
- Afficheur à LED

- Timer réglable de 30 à 180 minutes

PANNEAU AVANT

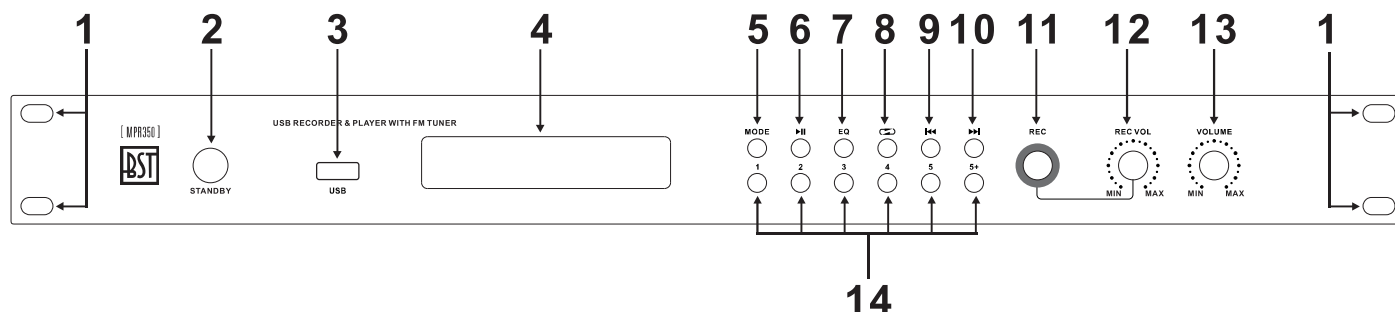

1. **Trous de montage en rack** : Permettent d'installer le produit dans un rack.
2. **STANDBY** : Appuyez sur ce bouton pour activer et désactiver l'appareil.
3. **Entrée USB** : Insérez votre clé USB pour lire les fichiers avec le système de fichiers FAT16 ou FAT32.
4. **Affichage** : Affiche l'état de fonctionnement des programmes en cours de lecture.
5. **MODE** : Permet de choisir la source média parmi FM, USB, BT et Enregistrement..
6. **▶||** :
En mode USB : appuyez sur ce bouton pour lire ou pour mettre l'USB en pause.
En mode FM : Si le bouton est enfoncé et maintenu, le tuner recherchera automatiquement les stations et les mémorisera.
7. **EQ** : Appuyez sur ce bouton pour basculer entre Pop/Country/Classic/Rock/Jazz/Normal.
8. **↻** Appuyez sur ce bouton pour basculer entre la répétition Unique/générale ou Aléatoire.
9. **⏮** : Ce bouton permet de revenir à la chanson précédente ou à la station FM précédente.
10. **⏭** : Ce bouton passera à la chanson suivante ou à la prochaine station FM
11. **REC** : Appuyez sur ce bouton pour démarrer ou arrêter l'enregistrement.
12. **REC VOL** : Utilisez ce bouton pour régler le volume du signal d'enregistrement.
13. **VOLUME** : Utilisez ce bouton pour régler le volume de sortie de cet appareil.
14. **1-5+** : Touches numériques de sélection directe.

PANNEAU ARRIÈRE

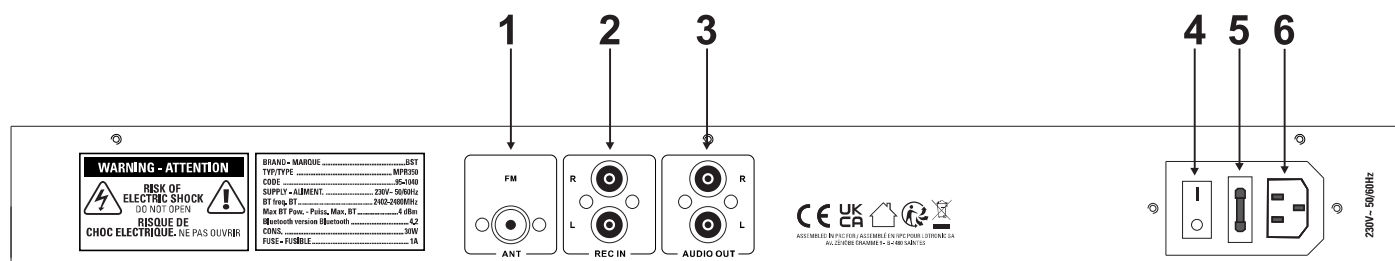

1. **FM ANT** : connectez l'antenne FM fournie ici.
2. **REC IN** : Ces prises RCA sont prêtes à recevoir le signal audio à enregistrer.
3. **AUDIO OUT** : Prises RCA pour connecter un amplificateur ou une table de mixage audio.
4. **Interrupteur d'alimentation CA** : Il allume et éteint l'appareil.
5. **Fusible AC** : Ce fusible F1A protège l'appareil en cas de courant élevé.
6. **Connecteur AC IN** : Branchez le cordon d'alimentation fourni ici.

RECOMMANDATIONS POUR LES PILES



Ce pictogramme indique que les piles et batteries usagées ne doivent pas être jetées avec les ordures ménagères, mais déposées dans des points de collecte séparés pour être recyclées.

AVERTISSEMENT: Danger d'explosion si la pile n'est pas remplacée correctement. Ne remplacer que par le même type ou un type équivalent.



Conserver les piles neuves et usées hors de portée des enfants.

Si le compartiment pile ne se ferme pas correctement, cesser d'utiliser le produit et tenir hors de portée des enfants.

En cas de doute concernant le fait que les piles pourraient avoir été avalées ou introduites dans une partie quelconque du corps, consulter immédiatement un médecin.

TÉLÉCOMMANDE

1. **STANDBY:** Appuyez sur ce bouton pour activer et désactiver l'appareil.
2. **MODE:** Permet de choisir la source média parmi FM, USB, BT et Enregistrement.
3. **EQ:** Appuyez sur ce bouton pour basculer entre Pop/Country/Classic/Rock/Jazz/Normal.
4. **Mute:** Appuyez sur ce bouton pour couper le son de cet appareil, appuyez à nouveau pour reprendre.
5. **VOLUME +:** Utilisez ce bouton pour augmenter le volume de sortie de cet appareil.
6. **▶▶:** Ce bouton passera à la chanson suivante ou à la prochaine station FM
7. **▶||:**
En mode USB : appuyez sur ce bouton pour lire ou pour mettre l'USB en pause.
En mode FM : Si le bouton est enfoncé et maintenu, le tuner recherchera automatiquement les stations et les mémorisera.
8. **◀◀:** Ce bouton permet de revenir à la chanson précédente ou à la station FM précédente.
9. **VOLUME -:** Utilisez ce bouton pour réduire le volume de sortie de cet appareil.
10. **Minuterie de mise en veille** : appuyez sur ce bouton pour éteindre l'appareil automatiquement après 30/60/90/120/150/180 minutes
11. Appuyez sur ce bouton pour basculer entre la répétition Unique/générale ou Aléatoire.
12. **1-9** : Touches numériques de sélection directe

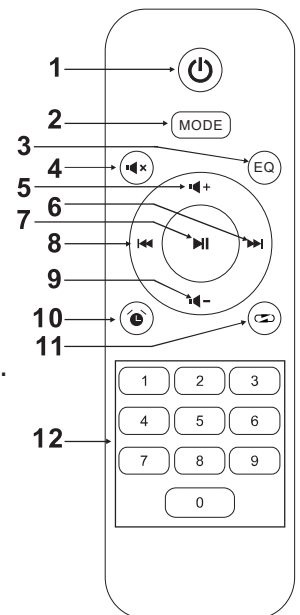

FONCTIONS GÉNÉRALES

FONCTION	MANIPULATION SUR L'APPAREIL	MANIPULATION SUR LA TÉLÉCOMMANDE
Marche / arrêt	Branchez le cordon d'alimentation, appuyez sur l'interrupteur POWER	Non
Veille Marche/ Arrêt	Appuyez sur le bouton STANDBY	Appuyez sur le bouton STANDBY
Changement de mode	Appuyez sur le bouton MODE pour changer de mode entre FM/USB/ENREGISTREMENT	Appuyez sur le bouton MODE pour changer de mode entre FM/USB/ENREGISTREMENT
Volume+/-	Tournez le bouton VOLUME	Appuyez sur le bouton V+/V-
Sélection EQ	Appuyez sur le bouton EQ pour basculer entre Pop/Country/Classic/Rock/Jazz/Normal	Appuyez sur le bouton EQ pour basculer entre Pop/Country/Classic/Rock/Jazz/Normal
Muet	Non	Appuyez sur le bouton MUTE
Minuterie d'arrêt automatique	Non	Appuyez sur pour régler l'arrêt automatique après 30/60/90/120/150/180 minutes



ENREGISTREUR

ETAPES	MANIPULATIONS
Etape 1	Connectez la source audio via les connecteurs RCA R & L sur le panneau arrière
Etape 2	Sélectionnez le mode REC via le bouton MODE sur le panneau avant ou la télécommande
Etape 3	Connectez une clé USB au port USB sur le panneau avant
Etape 4	Appuyez sur le bouton REC pour démarrer l'enregistrement. L'icône USB doit s'allumer à l'écran. Appuyez à nouveau pour arrêter l'enregistrement, l'icône USB doit être éteinte sur l'écran
Observations	Le fichier d'enregistrement doit être enregistré au format WAV avec un nom tel que FILE0000,-FILE0001.....
	Réglez le volume d'enregistrement avec le bouton REC VOL sur le panneau avant
	Le taux d'échantillonnage est de 44,1 kHz. Le fichier créé en une minute fait 3M environ

MODE USB

FONCTION	MANIPULATION SUR L'APPAREIL	MANIPULATION SUR LA TELECOMMANDE
Lecture/Pause	Appuyez sur ►	Non
Retour/Suivant	Appuyez sur ◀◀/▶▶ pour aller au titre précédent/suivant	
En arrière/En avant	Non	Maintenir appuyé ◀◀/▶▶
Répétition	Appuyez sur  pour basculer entre répétition unique/générale ou lecture aléatoire	
Dossier +/-	Maintenir appuyé ◀◀/▶▶	Non
Sélectionner un titre	Sélectionnez avec les touches 1-5+	Sélectionnez avec les touches 0-9

MODE FM

FONCTION	MANIPULATION SUR L'APPAREIL	MANIPULATION SUR LA TELECOMMANDE
Recherche automatique	Maintenir appuyé ► pour chercher et mémoriser d'abord toutes les stations	
Retour/Suivant	Appuyez sur ◀◀/▶▶ pour aller à la station précédente/suivante	
Mémorisation FM	Appuyez sur les touches numériques et maintenez-les enfoncées pendant 3 secondes pour enregistrer la station actuelle	
Fréquence manuelle	Non	Appuyez sur les touches numériques pour sélectionner n'importe quelle fréquence. Par exemple. appuyez sur 1 0 1 3 pour arriver directement à la station 101.3

MODE BLUETOOTH

FONCTION	MANIPULATION SUR L'APPAREIL	MANIPULATION SUR LA TELECOMMANDE
Appairage BT	Passez en mode BT. Rechercher et coupler avec MPR350	Passez en mode BT. Rechercher et coupler avec MPR350
Play/Pause	Appuyez sur ►	Appuyez sur ►
Prev./Next	Appuyez sur ◀◀/▶▶ pour aller au titre précédent/suivant	Appuyez sur ◀◀/▶▶ pour aller au titre précédent/suivant

CONNEXIONS

Lisez les manuels d'instructions des appareils à connecter et connectez-les correctement.
 Avant d'effectuer toute connexion, éteignez cet appareil ainsi que tous les équipements à connecter.

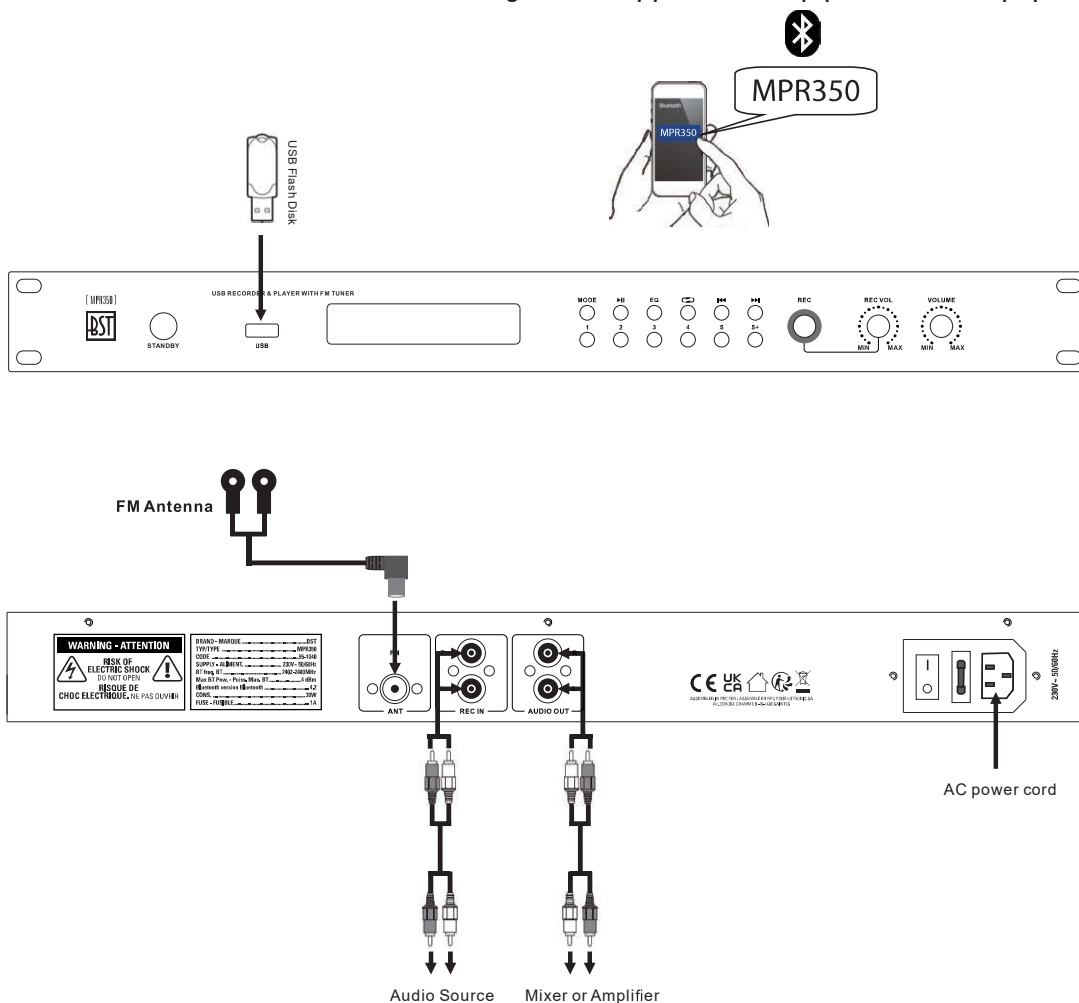

CARACTÉRISTIQUES TECHNIQUES

Médias compatibles	USB, Bluetooth, FM
Formats compatibles	MP3, WAV
Fréquence BT	2402-2480MHz
Puissance RF max. du BT	4dBm
Version Bluetooth	4.2
Fréquence FM.....	87.5-108MHz
Bande passante	20Hz – 20kHz
THD.....	<0.005% à 1kHz
Rapport S/B.....	>105dB
Alimentation.....	230V~ 50/60Hz
Fusible.....	1A
Consommation.....	30W
Dimensions.....	482 x 250 x 45mm
Poids.....	3kg